

VERKEHRSTEUERUNGSANLAGEN TÜBINGEN

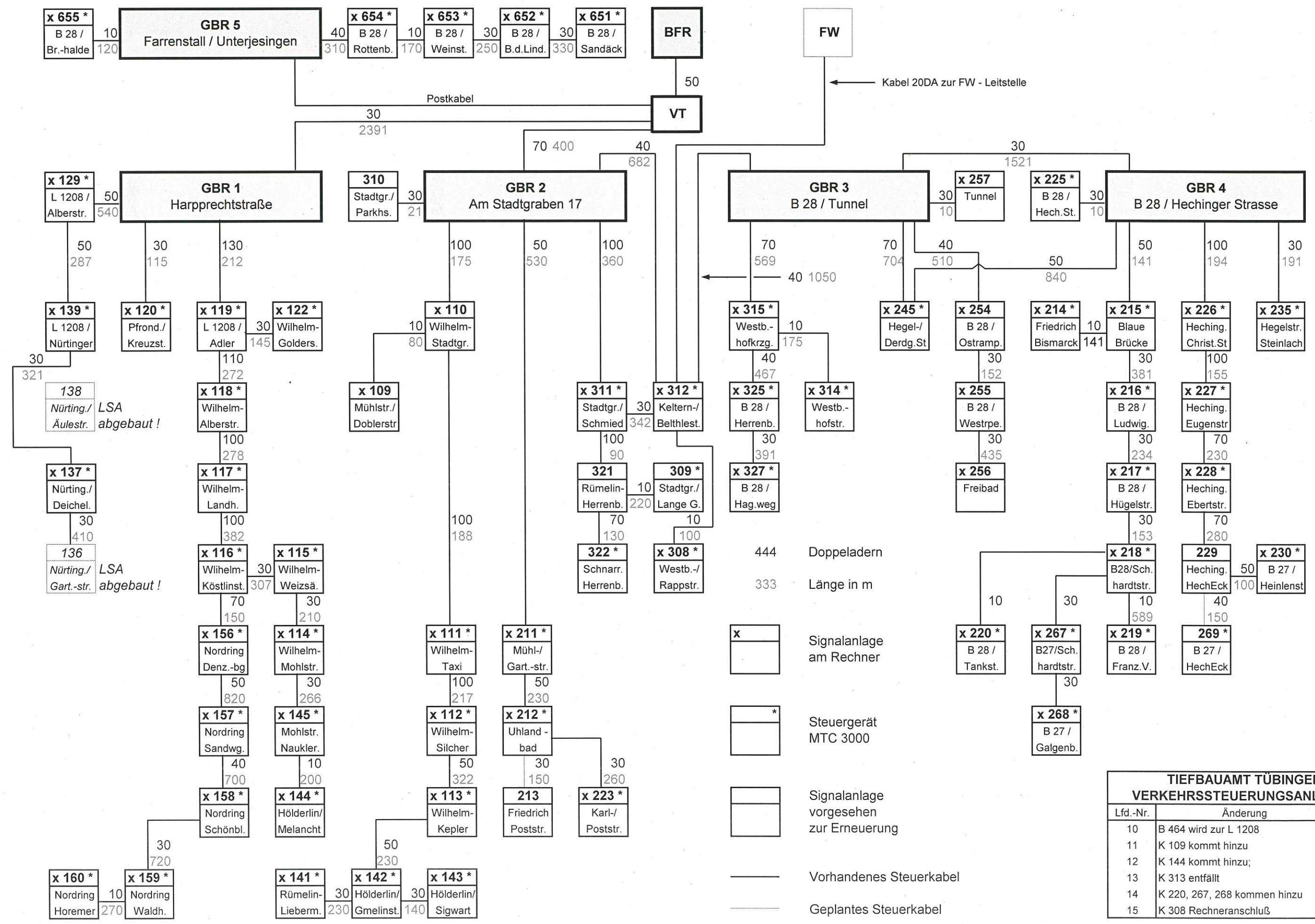

TIEFBAUAMT TÜBINGEN VERKEHRSTEUERUNGSANLAGEN		
Lfd.-Nr.	Änderung	Datum
10	B 464 wird zur L 1208	Jan 00
11	K 109 kommt hinzu	Sep 00
12	K 144 kommt hinzu;	Jan 01
13	K 313 entfällt	Jan 02
14	K 220, 267, 268 kommen hinzu	Sep 02
15	K 308 Rechneranschluß	Okt 02